

Sensores – Alta presión

Cámara Serie 750B-C3 con 3 probetas

Cámara Serie 750B-C4 con 4 probetas

Especificaciones de la cámara

- Cámara NEMA 4X y y
- Máxima presión vapor 250 250 psig (17.6 kg/cm²)
- Diseñado para usar con módulo de control de montaje remoto serie 750B, para formar un sistema completo de control de nivel en una caldera u otro recipiente. Ver página 35.

Información para pedidos

Modelo número	Pieza número	Descripción	Peso lbs. (kg)
750-C-3	176316	Cám. de Fe fundido c/3 probetas	26 (11.8)
750-C-4	176317	Cám. de Fe fundido c/4 probetas	26 (11.8)



Cámara remoto

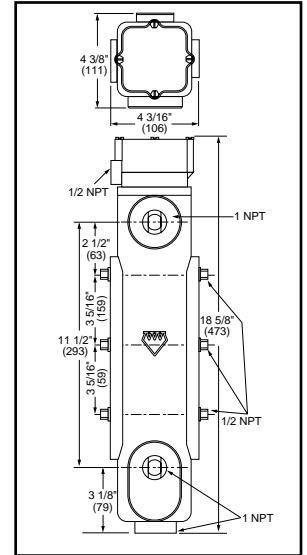

RS-1-HP



Sensor remoto de alta presión serie-RS:

- Cámara NEMA 1
- Máxima temperatura 406°F (208°C)
- Máxima presión 250 psig (17.6 kg/cm²)
- Para uso de sensor único en ambientes de alta presión. Requiere probeta de varilla adicional. Ver página 71.

Información para pedidos

Modelo número	Pieza número	Descripción	Peso lbs. (kg)
RS-1-HP	176199	Sensor remoto alta presión	0.5 (.23)



Sensor remoto Modelo RS-1-HP

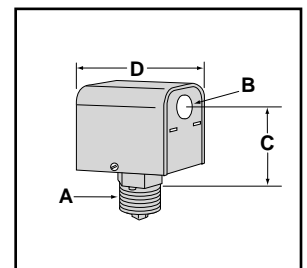

Dimensiones, pulg. (mm)

Modelo	A	B	C	D
RS-1-HP Sensor remoto	3/8 NPT	7/8 (22)	3 (80)	3 3/8 (86)